

### 技术要求:

- 1、彩盒、纸卡：物料材质和尺寸要按文档要求，成品尺寸偏差2-3mm内的要求；
- 2、外箱：物料材质和尺寸要按文档要求，成品尺寸偏差正5mm内的要求；
- 3、珍珠棉：珍珠棉粘合处要平整、胶水要均匀、成品尺寸偏差2-3mm内的要求；
- 4、说明书，保修卡，标贴画册等印刷类包材，必须符合品质部验货要求；

\*所有包材详细可对照:说明书检验作业指引: YWT-WI-PZ-15  
 印刷标贴件检验作业指导: YWT-WI-PZ-17  
 PVC标贴件检验作业指引: YWT-WI-PZ-21

- ①印刷内容、图案、文字字体应符合图纸或封样件要求，文字图案应清晰、饱满、无脱色及明显溢边；位置准确，水平偏斜不允许超过5mm，图案颜色深浅一致，油墨附着性好，用手指轻擦不脱色；
- ②包装物料须有防护措施，不允许因包装、运输等损坏其外表面；
- ③产品需符合欧盟RoHS指令规定的六种有害物质要求；

### TECHNICAL REQUIREMENTS

1. Color box&paper card: material and size should be according to document requirements, the size of the finished product deviation within 2-3mm requirements;
2. Carton: material and size should be according to document requirements,the size of the finished product deviation within plus 5-10mm requirements;
3. PE foam: the bonding place of PE foam should be smooth, the glue should be even, the size of the finished product deviation within 2-3mm requirements;
4. Manual, warranty card, label, album and other printing materials must meet the inspection requirements of the quality department;

\* Details of all packaging materials can be compared with: Inspection guide for incoming materials of packaging cartons -document No. : YWT-WI-PZ-15,YWT-WI-PZ-17,YWT-WI-PZ-21

- ① The printed contents, patterns and fonts shall meet the requirements of drawings or sealed samples, and the patterns shall be clear, full, no decolorization and obvious overflow edge; and the position shall be accurate , horizontal deflection is not allowed to exceed 5mm, pattern shall be consistent color, good ink adhesion, and not decolorizing with fingers ;
- ② Packing materials must have protective measures and are not allowed to damage their outer surface due to packaging and transportation.
- ③Products need to comply with the six hazardous substance requirements specified by the EU Rohs

					Model: Q1		图号 Drawing No.	Q1-SMS002
							版本 Version	B1
标记 Mark	次数 Frequency	文件号 File No	签名 Signature	日期 Date	处理工艺 Treatment process	折页	物料名称 Material name	Q1迷你除湿机中文说明书
设计 Design	郭政标	标准化 Standardizatio	白复旦	尺寸 Size	125*170mm	材质 Material	100g双胶纸	
审核 Audit	刘周			表面处理 Treatment process		物料编码 Material coding	1100010079	
工艺 Craft	黎志成	审批 Approve	罗伟	克重 Weight		广东英为拓科技有限公司 GUANGDONG INVITOP TECHNOLOGY CO.,LTD.		
日期 Date	2022.08.01			比例 Proportion	1:1			

**Производитель: Libhof Electronics LTD., Slovakia**

Производственный филиал Guangdong Invitop Technology Co., Ltd., Address: 2F-201 & 3F, Area A1, Minsen Information Technology Industrial Park, No.8, East of Jinsan Avenue, Sanjiao Town, Zhongshan City, Guangdong Province 528445.  
Импортер: ООО «Автомаркет-регионы»

libhof.ru



Спасибо, что пользуетесь продукцией нашего бренда!  
Перед использованием прибора внимательно прочтите инструкцию.

DH-123  
осушитель**ИНСТРУКЦИЯ  
ПО ЭКСПЛУАТАЦИИ**

V1

**ВНИМАНИЕ**

Перед использованием внимательно прочтите инструкцию.

**Осторожно**

- Во избежание поражения электрическим током и возгорания, не допускайте попадания воды или каких-либо горючих жидкостей внутрь прибора и не используйте их для чистки.
- Не распыляйте вблизи прибора легковоспламеняющиеся аэрозоли.
- Перед включением прибора в электрическую сеть, убедитесь что напряжение в сети соответствует указанному на этикетке прибора.
- Убедитесь, что прибор установлен на ровной, устойчивой поверхности.
- Должно оставаться свободное пространство вокруг прибора не менее 30см от боковых и задней сторон и не менее 50см сверху.
- Не помещайте пальцы или какие-либо предметы в отверстия воздуховодов.

**ОСОБЕННОСТИ**

Это лёгкий и компактный осушитель воздуха. Он идеально подходит для комнат и плохо проветриваемых помещений, сохраняет ваше пространство свежим и комфортным, удаляя до 300 мл воды в сутки.

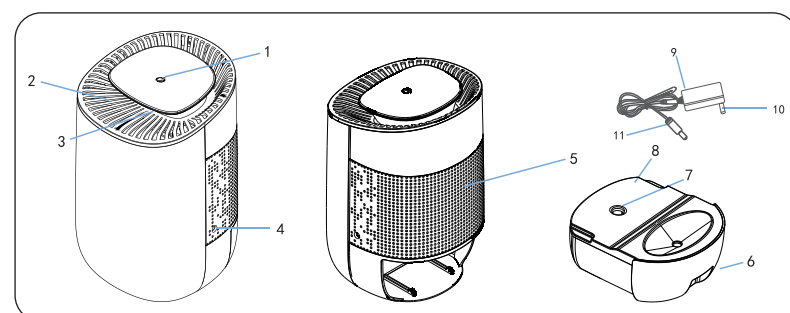

- |                                    |                                    |                      |
|------------------------------------|------------------------------------|----------------------|
| 1 Кнопка ON/OFF                    | 2 Выход воздуха                    | 3 Индикатор          |
| 4 Гнездо питания                   | 5 Воздухозаборник                  | 6 Резервуар для воды |
| 7 Датчик переполнения резервуара   | 8 Крышка резервуара для воды       | 9 Адаптер питания    |
| 10 Разъем питания переменного тока | 11 Разъем питания постоянного тока |                      |

**ХАРАКТЕРИСТИКИ**

Модель: DH-123  
Размеры: 146x146x227 мм  
Напряжение: DC 9V, AC 100-240V  
Мощность: 23 Вт  
Ёмкость резервуара: 600 мл  
Производительность: 300 мл/сутки  
Уровень шума: 35 дБ  
Площадь: 15 м<sup>2</sup>

**ИНСТРУКЦИЯ ПО ПРИМЕНЕНИЮ****Включение устройства:**

- Подключите адаптер к осушителю воздуха и розетке
- Нажмите кнопку ON/OFF, чтобы включить устройство. Индикатор загорится зеленым светом.
- Чтобы выключить, нажмите кнопку ON/OFF еще раз.

**Работа индикатора:**

- Зажмите кнопку ON/OFF в течение 3 секунд, чтобы выключить индикатор.
- Нажмите кнопку ON/OFF еще раз, чтобы включить индикатор.

**Функция размораживания:**

Когда устройство обнаружит иней на поверхности осушающего элемента, устройство прекратит работу. После размораживания устройство продолжит автоматическое осушение воздуха.

**РЕЗЕРВУАР ДЛЯ ВОДЫ**

- Резервуар для воды имеет максимальную емкость 600 мл при производительности 300 мл в сутки.
- Индикатор загорится красным, когда резервуар для воды наполнится. Устройство автоматически выключится.
- Выключите устройство, когда резервуар для воды наполнится. Извлеките резервуар для воды из устройства. Не наклоняйте резервуар, когда он наполнен водой. Затем выдвиньте крышку резервуара для воды, вылейте воду, снова установите крышку.
- Установите резервуар для воды обратно в устройство, нажмите кнопку ON/OFF для перезапуска.

**ОЧИСТКА**

- Убедитесь, что устройство выключено и отсоединено от сети.
- Используйте салфетку из микрофибры для удаления пыли и мусора с поверхности устройства и воздухозаборника
- Извлеките резервуар для воды и сдвиньте крышку, чтобы его очистить.

**ПРЕДУПРЕЖДЕНИЯ**

- Убедитесь, что осушитель выключен, когда он не используется.
- Не помещайте адаптер питания во влажное место и убедитесь, что он хранится в хорошо проветриваемом помещении
- Следите за тем, чтобы вход и выход воздуха не были заблокированы.
- Всегда держите осушитель воздуха в вертикальном положении, чтобы избежать протечки.

**УТИЛИЗАЦИЯ**

Выборочный сбор отработавших электрических и электронных приборов. Не выбрасывать электрические приборы с бытовыми отходами. Согласно Европейской директиве 2012/19/UE об утилизации электрических или электронных приборов и ее применении в национальном праве, использованные электроприборы следует группировать отдельно и собирать на пунктах, специально оборудованных для сбора. Для получения рекомендаций по переработке приборов обратиться к местным органам власти или к продавцу.

**ГАРАНТИЯ**

Дата продажи \_\_\_\_\_  
Серийный номер \_\_\_\_\_

Гарантийный срок эксплуатации с момента приобретения 1 год. Срок службы изделия - 3 года с момента производства. Если продукт неисправен, пожалуйста, свяжитесь с вашим продавцом.

Гарантийные обязательства действуют в течении всего установленного гарантийного срока, при условии что, неполадки в изделии не возникли вследствие нарушения потребителем правил пользования, действия третьих лиц или непреодолимой силы. Номер партии изделия должен соответствовать указанному в гарантийном талоне.

Гарантийные обязательства не действуют в случае:

- Если неисправность аппарата явилась следствием нарушения требования по безопасности его использования и правил хранения, действия третьих лиц, непреодолимой силы (пожара, природных катастроф и т.п.).
- При наличии следов вскрытия;
- При повреждении портов активного оборудования изделия в результате воздействия электрического импульса, статического электричества, неправильного заземления оборудования, повреждения первичных цепей электропитания изделия вследствие нарушений в сети электропитания;
- При обнаружении механических повреждений или повреждений, вызванных несоблюдением требований хранения и эксплуатации изделия (следы ударов, трещины в корпусе, искривления корпуса из-за перегрева, следы повреждения водой, выдавливание жидкокристаллического дисплея, следы краски, клея и др.);

Настоящим подтверждаю получение изделия без механических повреждений, полной комплектности и пригодного к использованию, а также подтверждаю согласие с условиями гарантии.

\_\_\_\_\_/Подпись продавца/ \_\_\_\_\_/Подпись покупателя/

М.П.